



●絶対最大定格／Absolute Maximum Ratings (Ta=25°C)

Parameter	Symbol	Limits	Unit	
電源電圧(Vcc-GND間)	Vcc	36	V	
STBY-GND間	VSTBY	36	V	
OUT-GND間	Vout	36	V	
INV-GND間	VINV	10	V	
最大スイッチング電流	I <sub>OUT</sub>	BD9701FP/T/T-V5, BD9703FP/T/T-V5	1.5	A
		BD9702T/T-V5	3.0	
許容損失	Pd	TO252-5	0.8 *1	W
		TO220FP-5 / TO220FP-5(V5)	2.0 *2	
動作温度範囲	Topr	-40 ~ +85	°C	
保存温度範囲	Tstg	-55 ~ +150	°C	

\*1: IC単体。1°C上昇するたびに6.4mW減じる。(Ta=25°C以上)

\*2: Ta=25°C以上で使用する場合、1°Cにつき16mWを減じる  
無限大放熱板使用時には22W、1°Cにつき17.6mWを減じる

●推奨動作条件／Recommended Operating Conditions (Ta=25°C)

Parameter	Symbol	Min.	Typ.	Max.	Unit
電源電圧	Vcc	8.0 or Vo+3 <sup>※</sup>	—	35.0	V
出力電圧	Vo	1.0	—	32.0	V

\*電源電圧の最小は8.0VもしくはVo+3のどちらか大きい値と致します。

●電気的特性／Electrical Characteristics (特に指定のない限りTa=25°C、Vcc=12V、Vo=5V、STBY=3V)

Parameter	Symbol	Min.	Typ.	Max.	Unit	Conditions	
出力MOS ON抵抗	R <sub>on</sub>	BD9701FP/T/T-V5, BD9703FP/T/T-V5	—	1.0	1.5	Ω	設計保証
		BD9702T/T-V5	—	0.5	1.0		
効率	η	—	86	—	%	BD9701FP/T/T-V5, BD9703FP/T/T-V5: I <sub>o</sub> =0.5A 設計保証 BD9702T/T-V5: I <sub>o</sub> =1A 設計保証	
発振周波数	f <sub>OSC</sub>	BD9701FP/T/T-V5	80	100	120	kHz	
		BD9702T/T-V5	88	110	132		
		BD9703FP/T/T-V5	270	300	330		
ロードレギュレーション	ΔVOLOAD	—	10	40	mV	BD9701FP/T/T-V5, BD9703FP/T/T-V5: Vcc=20V, I <sub>o</sub> =0.5~1.5A BD9702T/T-V5: Vcc=20V, I <sub>o</sub> =1~3A	
ラインレギュレーション	ΔVOLINE	—	40	100	mV	Vcc=10~30V, I <sub>o</sub> =1.0A	
過電流検出電流	I <sub>ocp</sub>	BD9701FP/T/T-V5, BD9703FP/T/T-V5	1.6	—	—	A	
		BD9702T/T-V5	3.2	—	—		
INV端子スレッシュホールド電圧	V <sub>INV</sub>	0.98	1.00	1.02	V		
INV端子スレッシュホールド電圧温度変動率	ΔV <sub>INV</sub>	—	±0.5	—	%	T <sub>j</sub> =0~85°C 設計保証	
INV端子流入電流	I <sub>INV</sub>	—	1	—	μA	V <sub>INV</sub> =1.0V	
STBY端子制御電圧	ON	V <sub>STBYON</sub>	2.0	—	36	V	
	OFF	V <sub>STBYOFF</sub>	-0.3	—	0.3	V	
STBY端子流入電流	I <sub>stby</sub>	5	25	50	μA	STBY=3V	
回路電流	I <sub>CC</sub>	BD9701FP/T/T-V5, BD9703FP/T/T-V5	—	4	12	mA	
		BD9702T/T-V5	—	5	15		
スタンバイ電流	I <sub>st</sub>	—	0	5	μA	STBY=0V	

●ブロックダイアグラム／Block Diagram  
応用回路例／Application Circuit

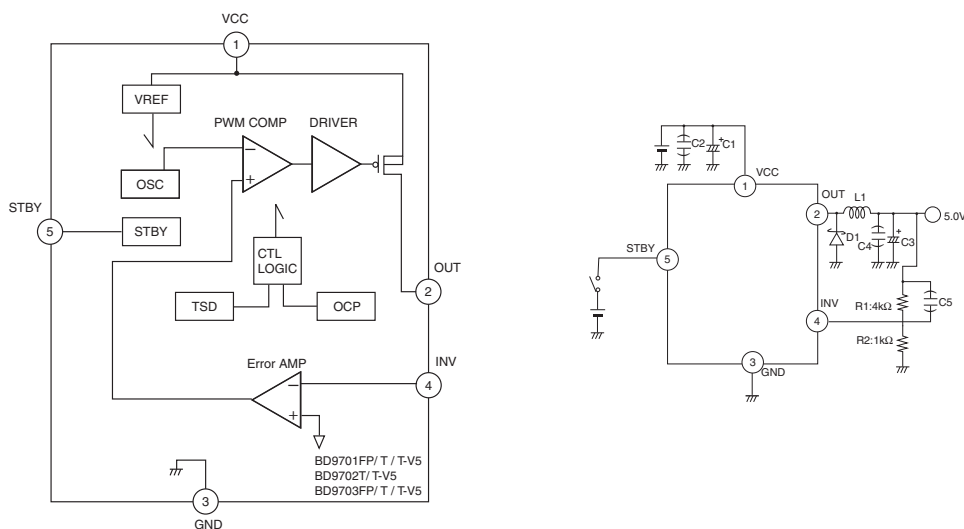

## ご 注 意

本資料の一部または全部を弊社の許可なく、転載・複写することを堅くお断りします。

本資料の記載内容は改良などのため予告なく変更することがあります。

本資料に記載されている内容は製品のご紹介資料です。ご使用にあたりましては、別途仕様書を必ずご請求の上、ご確認下さい。仕様書をご確認されることがなかった場合、万一ご使用機器に瑕疵が生じましても、弊社はその責を負いかねますのでご了承下さい。

記載されております応用回路例やその定数などの情報につきましては、本製品の標準的な動作や使い方を説明するものです。従いまして、量産設計をされる場合には、外部諸条件を考慮していただきますようお願いいたします。

ここに記載されております製品に関する応用回路例、情報、諸データは、あくまで一例を示すものであり、これらに關します第三者の工業所有権等の知的財産権、及びその他の権利に対して、権利侵害がないことの保証を示すものではございません。従いまして(1)上記第三者の知的財産権の侵害の責任、又は、(2)これらの製品の使用により発生する責任につきましては弊社は、その責を負いかねますのでご了承ください。

本資料に記載されている製品の販売に関し、その製品自体の使用、販売、その他の処分以外には弊社の所有または管理している工業所有権など知的財産権またはその他のあらゆる権利について明示的にも黙視的にも、その実施または利用を買主に許諾するものではありません。

本品は、特定の機器・装置用として特別に設計された専用品とみなされるため、その機器・装置が外為法に定める規制貨物に該当するか否かを判断していただく必要があります。

本製品は「シリコン」を主材料として製造されております。

本製品は「耐放射線設計」はなされております。

本資料に掲載されている製品は、一般的な電子機器（AV機器、OA機器、通信機器、家電製品、アミューズメント機器など）への使用を意図しています。極めて高度な信頼性が要求され、その製品の故障や誤動作が直接人命に関わるような機器・装置（医療機器、輸送機器、航空宇宙機、原子力制御、燃料制御、各種安全装置など）へのご使用を検討される際は、事前に弊社営業窓口までご相談願います。

### 日本における輸出貿易管理令について

本資料に掲載した製品は、輸出貿易管理令別表1の16項に定める関税定率法別表第85類の貨物の対象となりますので、輸出する場合には、大量破壊兵器などの不拡散のためのキャッチオール規制に基づく客観要件又はインフォーム要件に該当するか否かを判定願います。